

OAK-720/2/KM/2017

Radomsko, 29.11.2017r.

## ZAPROSZENIE DO SKŁADANIA OFERT

### I. NAZWA I ADRES ZAMAWIAJĄCEGO.

Powiatowy Urząd Pracy w Radomsku, ul. Tysiąclecia 2, 97-500 Radomsko

#### 1. Tryb udzielenia zamówienia.

Postępowanie prowadzone jest w oparciu o obowiązujący „Regulamin udzielania zamówień publicznych w Powiatowym Urzędzie Pracy w Radomsku” o wartości nie przekraczającej wyrażonej w złotych równowartości kwoty o której mowa w art. 4 pkt 8 ustawy z dnia 29 stycznia 20014 r. Prawo Zamówień Publicznych ( Dz. U. z 2017r. poz. 1579)

### II. OPIS PRZEDMIOTU ZAMÓWIENIA.

Przedmiotem zamówienia jest: dostawa mebli biurowych celem wyposażenia pomieszczenia biurowego w budynku PUP w Radomsku zgodnie z załączonym projektem. ( załącznik nr 1 do zapytania). Zamawiający wymaga, aby dostarczone meble były fabrycznie nowe, nie mające defektów, wad konstrukcyjnych, wykonawczych ani wynikających z innych zaniedbań Wykonawcy lub producenta mebli, które mogłyby się ujawnić podczas ich użytkowania.

W ramach przedmiotu zamówienia Wykonawca zobowiązany będzie do:

- wizualizacji projektu mebli (należy dołączyć do zapytania ofertowego)
- transportu mebli do miejsc wskazanych
- montażu wykonanych mebli
- rozmieszczenia (aranżacji) mebli w pomieszczeniu budynku PUP w Radomsku

Wykonawca zobowiązany będzie udzielić na dostarczony przedmiot zamówienia 12 miesięcznej gwarancji, liczonej od dnia podpisania bez uwag końcowego protokołu odbioru.

Biurko – 4 sztuki, dostawka do biurka 2 sztuki, szafa ubraniowa 1 sztuka, szafka pod drukarkę mała 1 sztuka, szafka pod drukarkę duża 1 sztuka, zabudowa ściany – szafki wysuwane. Rysunki stanowiące załączniki do zapytania są poglądowe. Zamawiający zastrzega sobie możliwość rozszerzenia liczby zamawianych mebli.

Wykonawca przed złożeniem oferty, zobowiązany jest do oględzin miejsca montażu mebli, wykonania wizualizacji projektu mebli, dokonania szczegółowych pomiarów i uzgodnień z Zamawiającym dotyczących materiału, kolorystyki wykonania mebli jak również rozmieszczenia elementów w poszczególnych meblach biurowych.

### **III. KRYTERIA OCENY OFERT : cena 100%**

Podana przez Wykonawcę w ofercie cena jest ceną stałą w okresie realizacji umowy i nie ulega zmianie.

### **V. TERMIN WYKONANIA ZAMÓWIENIA:**

Przewidywany okres realizacji dostawy : **20 grudnia 2017r.**

### **VI. MIEJSCE, TERMIN i SPOSÓB SKŁADANIA OFERT.**

a) Ofertę należy złożyć w siedzibie Zamawiającego, tj. w Biurze Podawczym **Powiatowego Urzędu Pracy w Radomsku, ul. Tysiąclecia 2 , 97-500 Radomsko, bądź przesłać na adres: Powiatowy Urząd Pracy w Radomsku, ul. Tysiąclecia 2, 97-500 Radomsko , w terminie do dnia 06 grudnia 2017r. , do godziny 09: 00 .**

Decydujące znaczenie dla oceny zachowania powyższego terminu ma data i godzina wpływu oferty do Zamawiającego, a nie data jej wysłania przesyłką pocztową czy kurierską.

b) Wykonawca powinien umieścić ofertę w zamkniętej kopercie. Na kopercie powinna widnieć nazwa i adres Zamawiającego oraz oznaczenie: „Postępowanie dotyczące dostawy – odpowiedź na zapytanie ofertowe :

**„Wykonanie, dostarczenie i montaż mebli biurowych do pomieszczeń w budynku PUP w Radomsku”.**

c) Na kopercie należy podać nazwę i adres Wykonawcy oraz opatrzyć ją pieczęcią Wykonawcy.

d) Wykonawca ponosi wszelkie koszty związane z przygotowaniem i złożeniem oferty.

e) Otwarcie ofert jest jawne i nastąpi w dniu 06 grudnia 2017. o godz. 9.30.

f) Formularz oferty stanowiący załącznik Nr 1 do zapytania ofertowego oraz dokumenty złożone przez Wykonawcę powinny być podpisane przez osoby upoważnione do składania oświadczeń woli w imieniu Wykonawcy.

g) Oferta powinna być wypełniona na komputerze w języku polskim, strony ofert powinny być trwale spięte i ponumerowane.

h) Podane w ofercie ceny muszą uwzględniać wszystkie koszty związane z realizacją usługi i nie mogą ulec zmianie w trakcie realizacji umowy

i) zawierać cenę ogółem wykonania zamówienia podaną w kwocie brutto

j) zawierać cenę jednostkową oraz wartość brutto dla każdej pozycji będącej przedmiotem oferty składanej przez Wykonawcę,

**Dodatkowo prosimy o informacje o :**

- a) Zastosowanych materiałach w kontekście długotrwałego użytkowania (wytrzymałość blatów, płyt itp.)
- b) Okresie gwarancyjnym,
- c) Kolorystyka – do ustalenia

**VII. SPOSÓB POROZUMIEWANIA SIĘ Z WYKONAWCAMI**

- a) Wszelkich dodatkowych informacji dotyczących przedmiotowego zaproszenia udziela: **Andrzej Pawłowski** - Kierownik Referatu Organizacyjnego tel. 44 683 73 56 wew. 14, fax. 44 683 73 59,
- b) Wykonawca, który uzna za niezbędne uzyskanie wyjaśnień dotyczących treści niniejszego zapytania ofertowego, powinien wystąpić z zapytaniem na piśmie do Zamawiającego
- c) Wszelkie wyjaśnienia dotyczące zaproszenia zostaną udzielone niezwłocznie wszystkim Wykonawcom bez ujawnienia źródła zapytania. Wyjaśnienia zostaną udzielone niezwłocznie wszystkim Wykonawcom bez ujawniania źródła zapytania. Wyjaśnienia zostaną przesłane do Wykonawców drogą elektroniczną oraz zostaną zamieszczone na stronie internetowej <http://bip.pup-radomsko.pl/>

**VIII. INFORMACJE O FORMALNOŚCIACH, JAKIE POWINNY ZOSTAĆ DOPEŁNIONE PO WYBORZE OFERT W CELU ZAWARCIA UMOWY W SPRAWIE PRZEDMIOTOWEGO ZAMÓWIENIA**

- a) O wyborze oferty Zamawiający zawiadomi niezwłocznie Wykonawców, którzy ubiegali się o udzielenie zamówienia.

**IX. INFORMACJE DODATKOWE.**

- a) Zamawiający w związku z prowadzoną procedurą nie dopuszcza możliwość składania ofert częściowych.
- b) W celu zapewnienia porównywalności wszystkich ofert, Zamawiający zastrzega sobie prawo do skontaktowania się z właściwymi Wykonawcami w celu uzupełnienia przesłanych dokumentów lub doprecyzowania przesłanych dokumentów.
- c) Zamawiający zastrzega sobie prawo unieważnienia prowadzonego postępowania bez podania przyczyn.

DYREKTOR  
Powiatowego Urzędu Pracy  
w Radomsku

inż. Ewelina Włosek

**Załącznik nr 1**  
**do Zapytania ofertowego nr OAK-720/2/KM/2017**

*(Pieczęć Wykonawcy)*

**FORMULARZ OFERTY**  
**na: „Wykonanie, dostarczenie i montaż mebli biurowych do pomieszczeń**  
**w budynku PUP w Radomsku”**

Pełna nazwa Wykonawcy:

.....

Adres:

.....

.....

Tel./nr fax:.....

Adres e - mail:.....

Numer NIP:.....

Numer REGON:.....

## OFERTA

Nawiązując do zapytania ofertowego na :

**„Wykonanie, dostarczenie i montaż mebli biurowych do pomieszczeń  
w budynku PUP w Radomsku”**

L.p.	Towar	Wartość brutto za 1 sztukę	Wartość brutto ogółem
1.	Biurko 4szt		
2.	Dostawka do biurka 2 szt		
3.	Szafa ubraniowa 1 szt		
4.	Szafka pod drukarkę (MAŁA) 1 szt		
5.	Szafka pod drukarkę (DUŻA) 1 szt		
6.	1 szt Zabudowa ściany – szafki z szufladami 1 komplet		

Miejsce i data: .....

.....

(pieczęć oraz podpis osoby upoważnionej)

## ZABUDOWA ŚCIANY

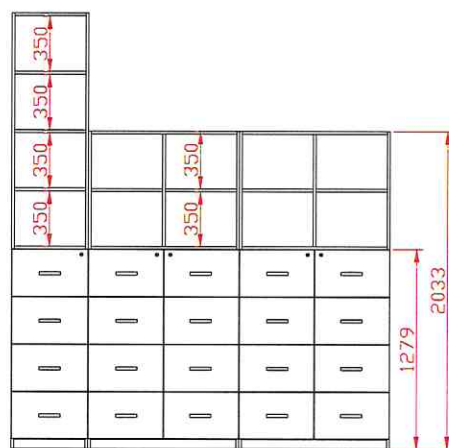
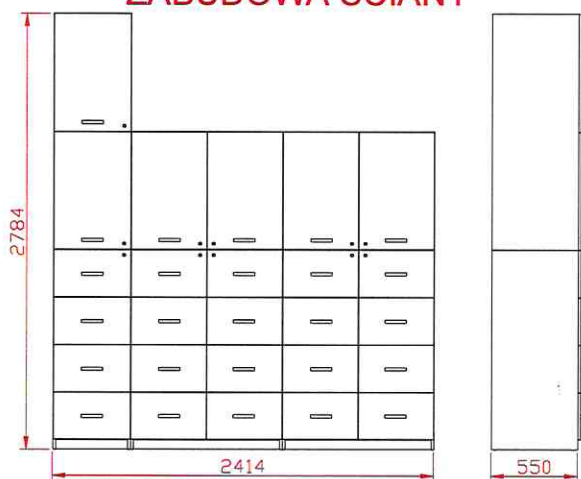

## SZAFA UBRANIOWA

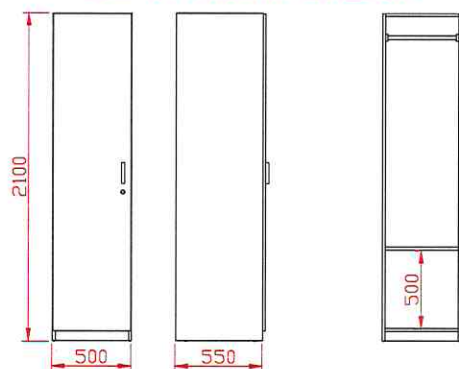

### BIURKO Z DOSTAWKĄ

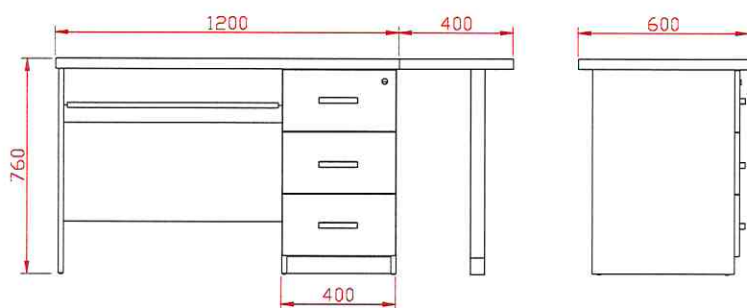

### WIDOK Z GÓRY NA BIURKO Z DOSTAWKĄ

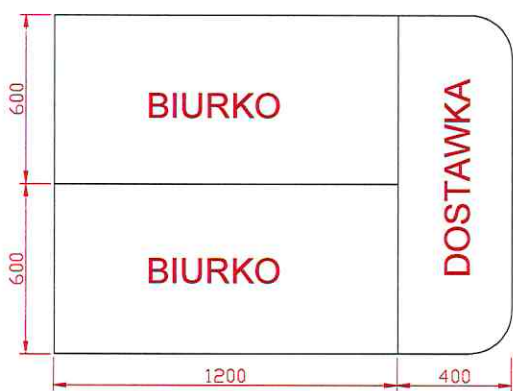

### SZAFKI POD DRUKARKE

